

MP 301 VI-DE_1021



Dual

MP 301

Stereo Minisystem

Bedienungsanleitung

Inhaltsverzeichnis

Vorwort	4
Zielgruppe dieser Bedienungsanleitung	4
Gestaltungsmerkmale dieser Bedienungsanleitung	4
Warnhinweise	4
Technische Daten	5
Richtlinien und Normen	6
Lieferumfang	6
Geräteübersicht	7
Hinweise zur Handhabung	12
Sicherheitshinweise	12
Umgang mit Batterien	15
Bestimmungsgemäße Verwendung	16
Gerät zum Betrieb vorbereiten	17
Gerät aufstellen	17
Antenne ausrichten	18
Batterien in die Fernbedienung einlegen	18
Netzanschluss	18
Lautsprecher anschließen	19
Kopfhörer anschließen	20
Schallplattenspieler vorbereiten	21

Allgemeine Geräte-Funktionen	22
Gerät einschalten	22
Gerät ausschalten	22
Lautstärke einstellen	22
Quelle einstellen	22
Soundeffekte einstellen	22
Funktionen	23
Radio	23
CD-Player	25
USB-Medien wiedergeben	30
Kassettendeck bedienen	31
Schallplatte abspielen	35
Timer-Funktion	36
Sleep	37
Fehlerbehebung	38
Probleme mit dem Gerät	38
Probleme mit dem Radio	38
Probleme mit dem CD-Player	39
Probleme mit der Fernbedienung	39
Probleme mit USB-Medien	39
Probleme mit dem Kassettenrekorder	40
Probleme mit dem Plattenspieler	40

Gerät reinigen.....	41
Hinweise zur CD.....	41
Nadel und Platte reinigen.....	42
Auswechseln der Nadel.....	42
Kassettenrekorder reinigen.....	43
Entsorgungshinweise.....	44
Entsorgung der Verpackung.....	44
Entsorgung des Gerätes.....	44
Entsorgung von Batterien.....	45
Ersatzteile & Zubehör	45

Vorwort

Diese Bedienungsanleitung hilft beim bestimmungsgemäßen und sicheren Gebrauch des Gerätes.

Die Bedienungsanleitung aufmerksam durchlesen und für den späteren Gebrauch aufbewahren.

Insbesondere die enthaltenen Sicherheits- und Warnhinweise müssen beachtet werden, um mögliche Gefahren beim Gebrauch des Gerätes abzuwenden.

Zielgruppe dieser Bedienungsanleitung

Die Bedienungsanleitung richtet sich an jede Person, die das Gerät

- aufstellt,
- bedient,
- reinigt oder
- entsorgt.

Gestaltungsmerkmale dieser Bedienungsanleitung

Verschiedene Elemente der Bedienungsanleitung sind mit festgelegten Gestaltungsmerkmalen versehen. So kann leicht festgestellt werden, ob es sich um

normalen Text,
<Menüpunkte>,

- Aufzählungen oder
1. Handlungsschritte handelt.

Warnhinweise

Die Warnhinweise in dieser Bedienungsanleitung sind gemäß nachfolgendem Schema aufgebaut:

GEFAHR

Das Signalwort „**GEFAHR**“ kennzeichnet eine Warnung vor unmittelbarer Lebensgefahr!

WARNUNG

Das Signalwort „**WARNUNG**“ kennzeichnet eine Warnung vor möglicher Lebensgefahr und/oder schweren irreversiblen Verletzungen!

VORSICHT

Das Signalwort „**VORSICHT**“ kennzeichnet eine Warnung vor möglichen mittleren und oder leichten Verletzungen!

ACHTUNG

Das Signalwort „**ACHTUNG**“ kennzeichnet mögliche Sachschäden.

Hinweis

„**Hinweis**“ kennzeichnet nützliche oder wichtige Informationen zum Produkt.

Technische Daten

Technische Änderungen und Irrtümer vorbehalten.
Die Abmessungen sind ungefähre Werte.

DAB/FM Radiowecker

Abmessungen: (Breite x Tiefe x Höhe)	
Gerät	305 x 373 x 410 mm
Lautsprecher	200 x 198 x 358 mm
Gewicht:	
Gerät	ca. 6,5 kg
Lautsprecher	je 1,8 kg
Umgebungstemperatur	+5 °C bis +35 °C
Relative Luftfeuchte (nicht kondensierend)	5 % bis 90 %
Stromversorgung	230 V Wechselstrom, 50 Hz, 36 Watt
Lautsprecher	Ausgangsleistung 2 x 5 W Sinus 10% THD, 4 Ohm

Radio- Empfangsfrequenzen:	UKW 87,5 – 108 MHz MW 552 – 1620 kHz
Antenne	UKW-Wurfantenne
Kassettenrekorder	Stereo-Aufnahmesystem
Bandgeschwindigkeit	4,75 cm/sek.
Kassettenformat	Kompakt-Kassetten C 30 – C 90, Normal Typ I Ferro/Superferro (Fe ₂ O ₃)
USB	Version 1.0 und 2.0

Richtlinien und Normen

Hiermit erklärt die Dual GmbH, dass der Funkanlagentyp MP 301 der Richtlinie 2014/53/EU entspricht.

Der vollständige Text der EU-Konformitätserklärung ist unter der folgenden Internetadresse verfügbar:

<https://dual.de/konformitaetserklaerungen/>



Lieferumfang

Bitte erst das Gerät und alle Zubehörteile aus der Verpackung entnehmen.

Sicherstellen, dass alle nachfolgend aufgeführten Teile vorhanden sind:

- Mini-Stereoanlage,
- diese Bedienungsanleitung,
- Abdeckhaube
- Fernbedienung (ohne Batterien)
- UKW-Wurfantenne
- 2 Lautsprecher

Hinweis

Bei unvollständigem Lieferumfang bitte an den Hersteller wenden.

Geräteübersicht

Gerätevorderseite

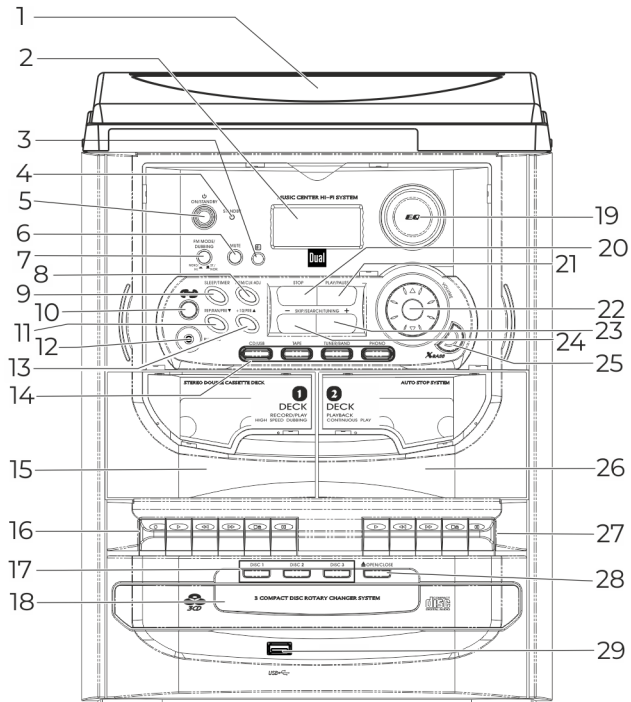

Plattenspieler und Geräterückseite



Abb. 1: Geräteübersicht

Geräteübersicht

1	Abdeckung	
2	DISPLAY	Anzeige-Display
3	IR	Fernbedienungsempfänger
4	Standby	LED Standby
5	ON/STANDBY	Einschalten, Ausschalten, Standby
6	MUTE	Stummschaltung
7	FM MODE/ DUBBING Mono/HI. ST/NOR.	FM-Modus Taste High Speed Dubbing / Mono-Stereo-Funktion
8	MEM/CLK- ADJ	Programmierfunktion CD Radiosender speichern Timer-Funktion, Timer An/Aus, Uhrzeit einstellen
9	SLEEP/TIMER	Einschlaffunktion/ Einschaltfunktion
10	DISC	CD-Drehteller drehen für CD 1, 2, 3

11	REP/RAN/ PRE▼	Wiederholfunktion Zufallsfunktion Albumwahl MP3 Radio: gespeicherte Sender wählen Uhr: Einstellung Stunde
12	PHONES	Kopfhöreranschluss 3,5 mm
13	+10/PRE▲	Albumwahl MP3 Radio: gespeicherte Sender wählen Uhr: Einstellung Stunde
14	CD/USB, TAPE, TUNER/BAND, PHONO	Funktionswahl
15	DECK 1	Wiedergabe + Aufnahme High Speed DUBBING
16		Kassettentasten Deck 1
	● REC	Start Aufnahme auf Kassette
	▶ PLAY	Starten Wiedergabe
	◀◀ REW	Schnelles Zurückspulen

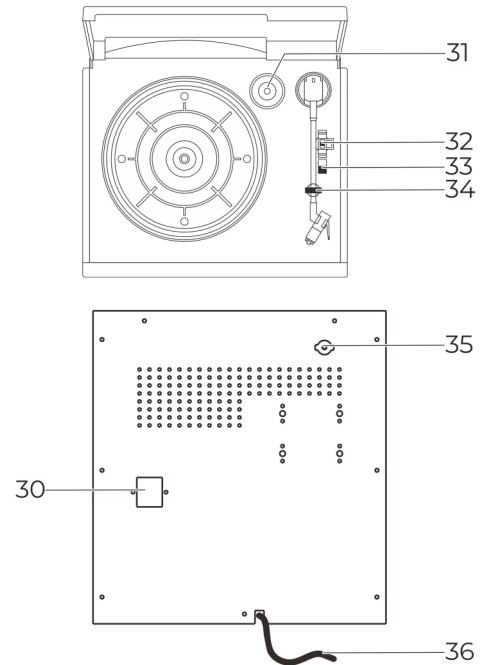
	▶▶ F.FWD	Schnelles Vorspulen
	■ STOP/EJ	Kassettenwiedergabe beenden / Kassettenauswurf
	II PAUSE	Unterbrechung der Wiedergabe oder Aufnahme
17	DISC 1, 2, 3	Wahl CD 1, CD 2, CD 3
18	CD-Schublade	CD-Fach mit Drehteller- Aufnahme für 3 CDs
19	EQ	Equalizer-Klangfunktionen
20	■ STOP	CD/USB/SD: Wiedergabe beenden
21	▶ II PLAY/PAUSE	CD/USB/SD: Wiedergabe starten, Pause
22	▲ VOLUME ▼	Lautstärketasten
23/ 24	-SKIP / SEARCH / TUNING + ◀◀ ▶▶	CD/USB/SD: Titelwahl, Suchlauf Radio: Frequenz einstellen, Sendersuchlauf Uhr: Einstellung Minuten
25	X Bass	Bassverstärkung
26	DECK 2	Kassettenfach 2: Wiedergabe
27		Kassettentasten Deck 2
28	OPEN/CLOSE	CD-Fach öffnen / schließen

29	USB	USB-Anschluss
30	SPEAKER	Anschluss Lautsprecher
31		Ablage Adapter, Zentrierpuck
32	SPEED	Drehzahl-Wählhebel (33/45)
33	AUTO STOP	Automatischer Endschalter für Plattenspieler ein-/ausschalten
34		Tonarmstütze
35	FM ANT	75 Ohm-Antennenanschluss UKW
36	AC ~	Netzanschluss für 230 V ~ / 50 Hz



Abb. 2: Fernbedienung

37		Einschalten, Ausschalten
38	MODE	Wechseln zwischen: CD / USB / TAPE / TUNER/BAND / PHONO
39	REP/RAN/ PRE ▼	CD-Wiederholfunktion, Zufallsfunktion Albumwahl MP3 Radio: gespeicherte Sender wählen, Uhr: Einstellung Stunde
40	MEM/CLK- ADJ	Programmierungsfunktion CD Radiosender speichern Timer-Funktion, Timer An/Aus, Uhrzeit einstellen
41	◀◀	CD/USB/SD: Titelwahl, Suchlauf Radio: Frequenz einstellen, Sendersuchlauf Uhr: Einstellung Minuten
42	■	CD/USB/SD: Wiedergabe beenden
43		Lautstärke verringern
44	SLEEP	Einstellen der Einschlaffunktion
45	DISC-CH	Wechsel der CD zur nächsten (auch bei offener Schublade)

46	CD/USB	Wahlschalter CD / USB
47	EQ	Klangregler
48	PHONO	Wiedergabe Plattenspieler
49	OPEN/ CLOSE	CD-Fach öffnen / schließen
50	+10/PRE ▲	CD-Wiederholfunktion, Zufallsfunktion Albumwahl MP3 Radio: gespeicherte Sender wählen, Uhr: Einstellung Stunde
51	▶ II	CD/USB/SD: Wiedergabe starten, Pause
52	▶▶	CD/USB/SD: Titelwahl, Suchlauf Radio: Frequenz einstellen, Sendersuchlauf Uhr: Einstellung Minuten
53	🔊))	Lautstärke erhöhen
54	TIMER	Alarm ein-/ausschalten bzw. Alarminstellung aktivieren (Taste drücken und gedrückt halten)
55	TAPE	Wiedergabe Kassette

56	TUNER/ BAND	Radiobetrieb, Bandwahl UKW/MW
57	MUTE	Stummschaltung

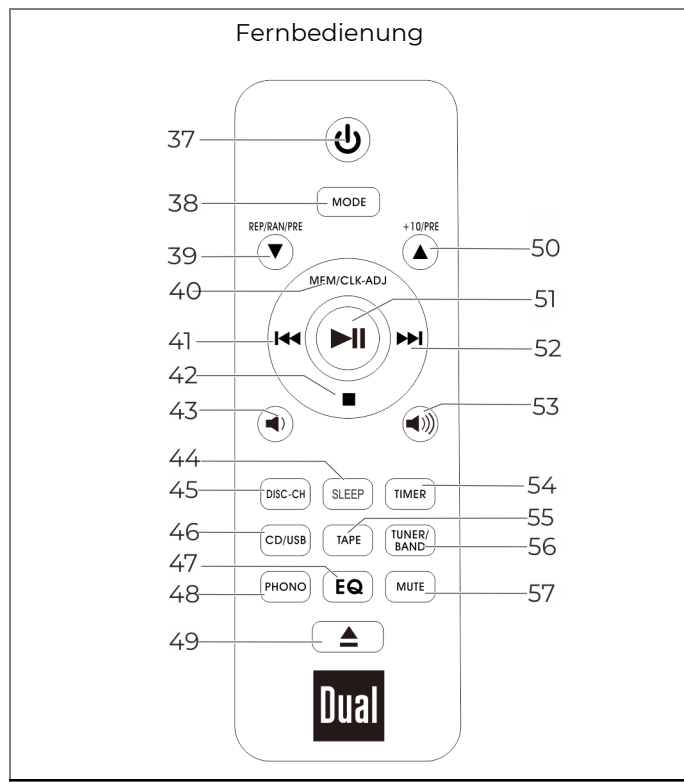
Hinweise zur Handhabung

Alle Sicherheitshinweise sorgfältig durchlesen und diese Bedienungsanleitung für spätere Fragen aufbewahren. Alle Warnungen und Hinweise in dieser Bedienungsanleitung befolgen.

Sicherheitshinweise

Sicherheitshinweise zum Umgang mit dem Netzkabel

- Das Netzkabel darf nur an eine Netzspannung von 230 V~, 50 Hz angeschlossen werden. Niemals das Netzkabel mit einer anderen Spannung betreiben.
- Nur das mitgelieferte Netzkabel verwenden.
- Das Netzkabel erst anschließen, nachdem die Installation vorschriftsmäßig beendet ist.
- Das Gerät nur an eine vorschriftsmäßig installierte und geerdete Netzsteckdose anschließen. Die Netzspannung muss mit den Angaben auf dem Typenschild des Gerätes übereinstimmen.
- Die Steckdose sollte möglichst nah am Gerät sein.
- Die Verwendung von Mehrfachsteckdosen vermeiden.
- Sicherstellen, dass das Netzkabel oder der Stecker immer leicht zugänglich ist, damit das Gerät schnell von der Stromversorgung getrennt werden kann.
- Das Netzkabel so verlegen, dass niemand darüber stolpern kann.
- Das Netzkabel vollständig in die Steckdose stecken.
- Das Netzkabel nicht mit nassen Händen anfassen, Gefahr eines elektrischen Schlages.
- Wenn das Netzkabel defekt ist bzw. wenn das Gerät sonstige Schäden aufweist, darf es nicht in Betrieb genommen werden.
- Das Netzkabel nicht am Kabel aus der Steckdose ziehen.
- Das Gerät bleibt auch in ausgeschaltetem Zustand mit dem Stromnetz verbunden. Das Netzkabel aus der Steckdose ziehen, falls das Gerät über einen längeren Zeitraum nicht benutzt wird.
- Bei Störungen oder Rauch- und Geruchsbildung aus dem Gehäuse sofort Netzkabel aus der Steckdose ziehen.

Sicherheitshinweise zur Aufstellung des Gerätes

- Um Feuergefahr und die Gefahr eines elektrischen Schlages zu vermeiden, das Gerät weder Regen noch sonstiger Feuchtigkeit aussetzen.
- Gerät nicht in der Nähe von Badewannen, Swimmingpools oder spritzendem Wasser in Betrieb nehmen.
- Keine offenen Brandquellen auf das Gerät stellen, (z. B. brennende Kerzen).
- Keine Behälter mit Flüssigkeit auf das Gerät stellen (z. B. Blumenvasen). Diese könnten umfallen und die auslaufende Flüssigkeit zu erheblicher Beschädigung bzw. zum Risiko eines elektrischen Schlages führen.
- Fremdkörper dürfen nicht in das Innere des Gerätes gelangen (z. B. Nadeln, Münzen etc.).
- Sollten Fremdkörper oder Flüssigkeit in das Gerät gelangen, sofort den Netzstecker aus der Steckdose ziehen. Das Gerät von qualifiziertem Fachpersonal überprüfen lassen, bevor es wieder in Betrieb genommen wird. Andernfalls besteht die Gefahr eines elektrischen Schlages.

Sicherheitshinweise zum Betrieb des Gerätes

- Musik nicht mit großer Lautstärke hören. Dies kann zu bleibenden Gehörschäden führen.
- Dieses Gerät ist nicht dafür bestimmt, durch Personen (einschließlich Kinder) mit eingeschränkten physischen, sensorischen oder geistigen Fähigkeiten oder mangelnder Erfahrung und/oder mangelndem Wissen benutzt zu werden.
Ausnahme:
Die Personen werden durch eine für ihre Sicherheit zuständige Person beaufsichtigt oder erhalten von ihr Anweisungen, wie das Gerät zu benutzen ist.
- Kinder niemals unbeaufsichtigt dieses Gerät benutzen lassen.
- Die Anschlusskontakte nicht mit metallischen Gegenständen oder den Fingern berühren. Die Folge können Kurzschlüsse sein.



Der CD-Player verwendet einen unsichtbaren Laserstrahl. Dieser kann die Augen bei falscher Handhabung verletzen.

- Niemals in das geöffnete CD-Fach schauen.
- Dieses Gerät wurde als Laser-Gerät der Klasse 1 (CLASS 1 LASER) eingestuft.

Hinweis

Der entsprechende Hinweis (CLASS 1 LASER PRODUCT) befindet sich auf der Rückseite des Gerätes.

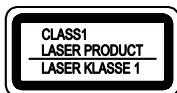

Sicherheitshinweise zur Reparatur und Wartung

- Reparaturen und Wartungsarbeiten dürfen ausschließlich vom Kundendienst oder durch vom Hersteller autorisiertes Fachpersonal vorgenommen werden. Durch unsachgemäße Reparaturen können erhebliche Gefahren für den Benutzer entstehen.
- Niemals versuchen, ein defektes Gerät selbst zu reparieren. Immer an eine unserer Kundendienststellen wenden.
- Gerät auf keinen Fall öffnen. Dies darf nur vom Kundendienst oder durch vom Hersteller autorisiertes Fachpersonal vorgenommen werden. Andernfalls besteht die Gefahr eines elektrischen Schlages.
- Es ist verboten, Umbauten am Gerät vorzunehmen.
- Beschädigte Geräte bzw. beschädigte Zubehörteile dürfen nicht mehr verwendet werden.

Umgang mit Batterien

WARNUNG

Warnung - Explosionsgefahr

- Normale Batterien dürfen nicht geladen, mit anderen Mitteln reaktiviert, nicht auseinandergenommen, erhitzt, ins offene Feuer geworfen oder direkter Sonnenstrahlung ausgesetzt werden.
- Batterien korrekt einlegen. Bei falsch eingelegter Batterie besteht Explosionsgefahr!

WARNUNG

Warnung - Erstickungsgefahr!

Kinder könnten Batterien in den Mund nehmen und verschlucken. Dies kann zu ernsthaften Gesundheitsschäden führen.

- Bei Verschlucken von Batterien sofort einen Arzt aufsuchen!
- Sicherstellen, dass Batterien nicht in die Hände von Kindern gelangen.

WARNUNG

Warnung - Verätzungsgefahr!

Ausgelaufene oder beschädigte Batterien können bei Berührung mit der Haut Verätzungen und Vergiftungen verursachen.

- Geeignete Schutzhandschuhe benutzen.
 - Ausgelaufene Batterien fachgerecht entsorgen.
 - Das Batteriefach mit einem trockenen Tuch reinigen.
 - Nur auslaufgeschützte Batterien oder Akkus des gleichen Typs verwenden.
 - Niemals alte und neue Batterien gleichzeitig verwenden.
-
- Schwächer werdende Batterien rechtzeitig auswechseln.
 - Immer alle Batterien gleichzeitig auswechseln und nur Batterien des gleichen Typs verwenden.
 - Verbrauchte Batterien fachgerecht entsorgen, siehe „Entsorgung von Batterien“ auf Seite 45.

Bestimmungsgemäße Verwendung

- Das Gerät ist ausgelegt für die Wiedergabe von:
 - CD, CD-R/RW, MP3-CD
 - Vinyl-Schallplatten (Drehzahl: 33/45/78)
 - UKW/MW-Radio
 - Kassetten
 - Musikdateien von geeigneten USB-Medien
- Das Gerät ist für den privaten Gebrauch konzipiert und nicht für gewerbliche Zwecke geeignet.
- Der USB-Anschluss ist nur zum direkten Anschluss von USB-Medien ausgelegt. Das Gerät unterstützt nicht den Anschluss von USB-Medien über USB-Verlängerungskabel.

Gerät zum Betrieb vorbereiten

Gerät aufstellen

- Das Gerät auf einen festen, sicheren und ebenen Untergrund aufstellen.
- Für gute Belüftung sorgen. Die beim Betrieb entstehende Wärme muss durch ausreichende Luftzirkulation abgeführt werden. Deshalb darf das Gerät nicht abgedeckt oder in einem geschlossenen Schrank untergebracht werden. Für einen Freiraum von mindestens 10 cm um das Gerät sorgen.
- Das Gerät nicht auf weiche Oberflächen wie Teppiche, Decken oder in der Nähe von Gardinen und Wandbehängen aufstellen. Die Lüftungsöffnungen könnten dadurch verdeckt und notwendige Luftzirkulation kann dadurch unterbrochen werden. Dies könnte möglicherweise zu einem Gerätebrand führen.
- Das Gerät nicht in der Nähe von Wärmequellen wie Heizkörpern aufstellen.
- Direkte Sonneneinstrahlungen und Orte mit außergewöhnlich viel Staub vermeiden.
- Das Gerät ist für die Verwendung in trockener Umgebung und in gemäßigttem Klima vorgesehen und darf nicht in Räumen mit hoher Luftfeuchtigkeit sowie Tropf- oder Spritzwasser aufgestellt werden (z. B. Küche oder Sauna). Niederschläge von Kondenswasser und Spritzwasser können zur Beschädigung des Gerätes führen.
- Das Gerät nur auf den Gerätefüßen stehend betreiben.
- Die Gerätefüße können unter Umständen farbige Abdrücke auf bestimmten Möbeloberflächen hinterlassen. Schutz zwischen Ihren Möbeln und dem Gerät verwenden.
- Das Gerät nicht im Freien verwenden.
- Keine schweren Gegenstände auf das Gerät stellen.
- Wenn das Gerät von einer kalten in eine warme Umgebung gebracht wird, kann sich im Inneren des Gerätes Feuchtigkeit niederschlagen. In diesem Fall etwa eine Stunde warten, bevor es in Betrieb genommen wird.
- Bei Gewitter das Gerät nicht an das Stromnetz anschließen.
- Zu hohe Lautstärke kann zu Gehörschäden führen, besonders in Verbindung mit Kopfhörern.
- Das Gerät von anderen Geräten fernhalten, die starke Magnetfelder erzeugen (z. B. Elektromotoren).

Antenne ausrichten

Die Anzahl und Qualität der zu empfangenden Sender hängt von den Empfangsverhältnissen am Aufstellort ab. Ggf. die Antennenposition verändern, um den Empfang zu verbessern.

Hinweis

Mit der Wurfantenne kann ein brauchbarer Empfang erzielt werden. Die Antenne muss in voller Länge auf den günstigsten Empfang ausgerichtet werden.

Batterien in die Fernbedienung einlegen



Warnung - Verätzungsgefahr!

Ausgelaufene oder beschädigte Batterien können bei Berührung mit der Haut Verätzungen und Vergiftungen verursachen.

- Geeignete Schutzhandschuhe benutzen.
- Ausgelaufene Batterien fachgerecht entsorgen.
- Das Batteriefach mit einem trockenen Tuch reinigen.
- Nur auslaufgeschützte Batterien oder Akkus des gleichen Typs verwenden.
- Niemals alte und neue Batterien gleichzeitig verwenden.

Vorgehensweise

1. Zum Betrieb der Fernbedienung werden zwei alkalische Batterien, Typ Micro, 1,5 V, LR03/AAA benötigt. Beim Einlegen auf die richtige Polung achten.
2. Den Batteriefachdeckel wieder sorgfältig schließen, so dass die Haltetaschen des Deckels im Gehäuse einrasten.

Wichtiger Hinweis zur Entsorgung

Batterien können Giftstoffe enthalten, die die Umwelt schädigen.

Batterien entsprechend den geltenden gesetzlichen Bestimmungen entsorgen. Batterien niemals in den normalen Hausmüll werfen.

Netzanschluss

Das Gerät kann an das normale Stromnetz (230 V ~ / 50 Hz) angeschlossen werden.

Den Netzstecker in die Netzsteckdose stecken.



Vorsicht!

Wenn das Gerät an die Netzspannung angeschlossen ist, sind Teile des Gerätes in Betrieb. Um das Gerät ganz auszuschalten, den Netzstecker aus der Netzsteckdose ziehen.

Lautsprecher anschließen

Hinweis

Zum Lautsprecheranschluss Gerät ausschalten und Netzstecker aus der Steckdose ziehen!

Nur die mitgelieferten Lautsprecher anschließen!

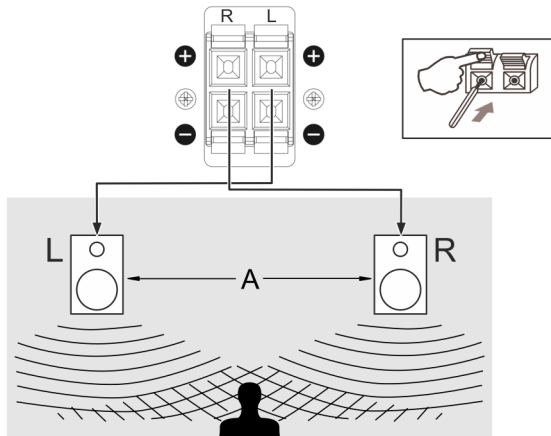

Die Lautsprecher mit dem mitgelieferten Lautsprecherkabel am Lautsprecheranschluss anschließen.

Um die beste Klangqualität zu erhalten, die Lautsprecher möglichst so positionieren, dass diese ein gleichschenkeliges Dreieck bilden.

Wenn die Lautsprecher durch Vorhänge, Möbel oder ähnlichem verdeckt werden, wird die Klangqualität schlechter. Alle Lautsprecher so aufstellen, dass sich kein Hindernis zwischen der Hörposition und den Lautsprechern befindet.

1. Klemmhebel niederdrücken und die Kabel der Lautsprecher in die Anschlussbuchsen SPEAKER 30 stecken. Die linke Lautsprecherbox mit der Anschlussklemme SPEAKER L 30 und die rechte Lautsprecherbox mit der Klemme SPEAKER R 30 verbinden.
2. Das nicht isolierte Ende des Kabels entsprechend der Farbkennzeichnung (rot/schwarz) in den Anschluss stecken.
3. Klemme am Anschluss wieder loslassen, um das Kabel festzuklemmen.

Kopfhörer anschließen

VORSICHT



Gehörschäden!

Zu hohe Lautstärke kann zu Gehörschäden führen, besonders in Verbindung mit Kopfhörern.

Vor der Verwendung von Kopfhörern die Gerätelautstärke auf den minimalen Wert einstellen.

Wird ein Kopfhörer (nicht im Lieferumfang) angeschlossen, ist der interne Lautsprecher stumm geschaltet.

Nur Kopfhörer mit einem 3,5 Millimeter-Klinkenstecker verwenden.

1. Den Stecker des Kopfhörers in die Kopfhörerbuchse PHONES an der Gerätefront anschließen.
2. Die Lautstärke auf den gewünschten Wert einstellen.

Schallplattenspieler vorbereiten

Abdeckhaube

Die Aufnahmen (2) der Abdeckhaube (1) in die Scharniere (3) stecken bis diese einrasten.

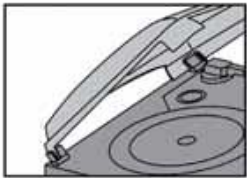
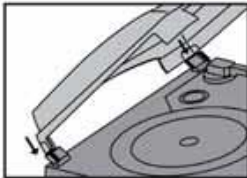
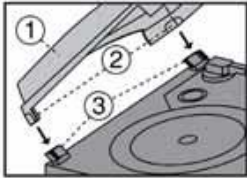

Zentrierpuck

Der Zentrierpuck wird z.B. für Single-Platten ohne Zentrierstern benötigt. Wird der Zentrierpuck gerade nicht gebraucht, können Sie diesen auf die dafür vorgesehene Ablage legen.

Nadelschutz

Vor der Wiedergabe einer Schallplatte muss die Nadelschutzkappe vom Tonabnehmer entfernt werden. Kappe nach vorne abziehen.

Hinweis

Es wird empfohlen, die Nadelkappe zum Schutz der Nadel nach der Wiedergabe wieder anzubringen.

Allgemeine Geräte-Funktionen

Gerät einschalten

Zum Einschalten die Taste **ON/STANDBY** drücken.

Hinweis

Nach dem Einschalten ist die zuletzt eingestellte Betriebsart aktiv.

Gerät ausschalten

1. Um das Gerät in den Standby-Modus zu schalten, Taste **ON/STANDBY** drücken. Das Display wird deaktiviert.
2. Gerät ganz ausschalten: Den Netzstecker aus der Netzsteckdose ziehen.

Lautstärke einstellen

- Mit den Tasten **▲ VOLUME ▼** die gewünschte Lautstärke einstellen (▲ = lauter, ▼ = leiser).

Quelle einstellen

Mit den Funktionstasten **CD/USB, TAPE, TUNER/BAND** und **PHONO** am Gerät die gewünschte Funktion einstellen.

Soundeffekte einstellen

Durch wiederholtes Drücken der Taste **EQ** am Gerät kann der wiedergegebene Sound der gehörten Musikrichtung angepasst werden.

Folgende Einstellungen sind möglich: POP, JAZZ, ROCK, CLASSIC und FLAT. Die aktive Einstellung wird im Display angezeigt.

Funktionen

Radio

Das Radio empfängt auf den Frequenzen UKW 87,5-108 MHz und MW 522-1620 KHz.

Das Radio in der Nähe eines Fensters positionieren und die Antenne ausrichten.

Hinweis

- Zur Verbesserung des Empfanges bei UKW kann es notwendig sein, die Antenne in eine andere Richtung auszurichten.

Radio-Sender wiedergeben



1. Die Taste **TUNER/BAND** drücken, um das Radio einzuschalten.
2. Um den gewünschten Frequenzbereich, UKW oder MW auszuwählen, die Taste **TUNER/BAND** wiederholt drücken.

Hinweis



In der Regel werden UKW-Sender im Stereo-Ton empfangen. Die Anzeige <ST> erscheint. Wenn der UKW-Empfang in Stereoqualität gestört ist, kann über die Taste **Mono/Hi. ST/NOR.** auf Mono gestellt werden. Dadurch wird der Empfang rauschärmer. Die Anzeige <ST> erlischt.

- Wenn MW eingestellt ist kann durch Drehen des Gerätes der Empfang verbessert werden.

Sendersuchlauf (manuell)

- Die Tasten  kurz drücken, um die angezeigte Frequenz schrittweise nach oben bzw. nach unten zu verändern. Im UKW-Bereich in 0,05 MHz-Schritten, im MW-Bereich in 9-kHz-Schritten (=Feineinstellung). Auf diese Weise können auch schwache Sender eingestellt werden, deren Frequenz bekannt ist.
- Die Tasten  gedrückt halten, um den nächsten verfügbaren Sender zu finden.

Sendersuchlauf (automatisch)

1. Die Tasten  gedrückt halten, um den Sendersuchlauf zu starten.
2. Der automatische Suchlauf findet nur Sender mit einem starken Signal. Schwache Sender können nur manuell eingestellt werden.
3. Erneutes Drücken der Tasten  setzt den Suchlauf fort. Während des Suchlaufs ist der Tuner stumm geschaltet.

Sender speichern

Der Programm-Speicher kann 20 Stationen im FM-Bereich (UKW) und 20 Stationen im MW-Bereich speichern.

1. In der Betriebsart TUNER mit **TUNER/BAND** auf FM- oder MW-Empfang stellen.
2. Den gewünschten Sender mit den Tasten  einstellen.
3. Taste **MEM** drücken
4. Speicherplatz mit **PRE-UP/PRE-DN** einstellen und mit **MEM** bestätigen. Der eingestellte Sender wird auf einen Programmplatz gespeichert.

Hinweis

Wird ca. 10 Sekunden keine Taste gedrückt, ist der Programmier-Modus beendet.

- Speichern weiterer Sender: Vorgang wiederholen

Gespeicherten Sender aufrufen

- Durch Drücken der Taste **PRE-UP/PRE-DN** können die gespeicherten Programmplätze aufwärts/abwärts durchgeschaltet werden.
Das DISPLAY stellt den jeweils eingestellten Kanal und den Speicherplatz dar.

Hinweis

Die programmierten Stationen können auch mit der **REP/RAN/ PRE ▼** der Fernbedienung eingestellt werden.

Löschen einer Programmplatz-Speicherung

Eine Programmplatz-Speicherung kann gelöscht werden, indem ein neuer Sender auf dem gewünschten Programmplatz gespeichert wird.

CD-Player

Allgemeine Hinweise zu CDs / MP3-CDs

Der CD-Player ist mit CD-, CD-R- und MP3-CD Medien kompatibel. Es können alle hier erwähnten Discs mit diesem Gerät ohne Adapter abgespielt werden.

MP3-Formate müssen mit ISO 9660 Level 1 oder Level 2 erstellt werden. Multisession-CDs können nicht gelesen werden.

Im MP3-Betrieb sind die Begriffe „Folder“ = Album und „Titel“ ausschlaggebend. „Album“ entspricht dem Ordner am PC, „Titel“ der Datei am PC oder einem CD-DA-Titel.

Das Gerät sortiert die Alben bzw. die Titel eines Albums nach Namen in alphabetischer Reihenfolge.

Das Gerät eignet sich hervorragend für die Wiedergabe von Hörbüchern auf CD, MP3 CD oder USB.

Das Gerät beginnt die Wiedergabe mit dem letzten Titel bzw. der letzten Abspielposition, auch wenn das Gerät zwischenzeitlich abgeschaltet bzw. vom Stromnetz getrennt gewesen ist.

Hinweis

- Beim Anfertigen von Audio-CDs die gesetzlichen Grundlagen beachten und nicht gegen die Urheberrechte Dritter verstoßen.
- Das CD-Fach immer geschlossen halten, damit sich kein Staub auf der Laseroptik ansammelt.
- Das Gerät kann CDs mit MP3 Daten und normale Audio CDs (CD-DA) abspielen. Keine anderen Erweiterungen, wie z.B. *.doc, *.txt, *.pdf usw. benutzen, wenn Audiodateien zu MP3 gewandelt werden. Nicht abgespielt werden können u.a. Musikdateien mit der Endung *.AAC, *.DLF, *.M3U und *.PLS bzw. *.WMA.
- Aufgrund der Vielfalt an unterschiedlicher Encodersoftware kann nicht garantiert werden, dass jede MP3-Datei störungsfrei abgespielt werden kann. Bei fehlerhaften Titeln/Files wird die Wiedergabe beim nächsten Titel/File fortgesetzt.
- Es ist von Vorteil beim Brennen der CD mit niedriger Geschwindigkeit zu brennen und die CD als Single-Session und finalisiert anzulegen.

Verwendbare CDs

Der CD-Player ist mit CD-, CD-R- und MP3-CD-Medien kompatibel. Es können alle hier erwähnten CDs mit diesem Gerät ohne Adapter abgespielt werden.

Keine anderen Medien (z. B. DVDs) abspielen.



CD-Größe: 12 cm bzw. 8 cm

Spielzeit: 74 min. bzw. 24 min. max.

Um Beschädigungen am CD-Player und der CD zu vermeiden, vor einem Transport des Gerätes die CD aus dem Laufwerk entfernen.

Hinweis

Die Wiedergabequalität bei MP3-CDs ist von der Einstellung der Bitrate und der verwendeten Brenn-Software abhängig.

CD einlegen

1. Ggf. die Taste **CD/USB** drücken, um in den CD-Modus zu wechseln.
2. Am CD-Fach die Taste **OPEN/CLOSE** drücken. Das CD-Fach öffnet sich automatisch nach vorne. Dabei darf die Schublade nicht behindert werden.
Es können zwei CDs bei geöffnetem CD-Fach eingelegt werden.
3. CD mit der bedruckten Seite nach oben vorsichtig einlegen und auf die Arretierung des Halters drücken.
4. CD-Fach schließen. Die CD wird eingelesen.
5. Mit der weiteren Bedienung warten, bis der CD-Inhalt komplett eingelesen wurde. Dadurch wird sichergestellt, dass alle benötigten Informationen von der CD gelesen wurden. Besonders bei MP3-CDs kann dieser Vorgang einige Zeit in Anspruch nehmen.
6. Nach Abschluss des Einlesevorgangs erscheint kurz die Anzahl der Titel und Alben im Display und die Wiedergabe startet mit dem 1. Titel der CD.
7. Zum Einlegen einer dritten CD die Taste **DISC** am Gerät oder **DISC-CH** auf der Fernbedienung drücken. Der CD-Drehteller dreht sich und die dritte CD-Aufnahme wird zugänglich.

Hinweis

- Ist keine CD eingelegt, erscheint nach kurzer Zeit „No Disc“ im Display.
- Bei geöffnetem CD-Fach darauf achten, dass keine Fremdgegenstände in das Gerät gelangen können.
- Die Linse des Laserabtasters darf auf keinen Fall berührt werden.
- Darauf achten, dass die CD nicht schief sitzt.

Display-Informationen

CD-DA	Gesamtzahl Titel	Gesamtspielzeit
MP3-CD	Gesamtzahl Alben	Gesamtzahl Titel

CDs wiedergeben

Wiedergabe starten, stoppen, pausieren

1. Ggf. die Taste **CD/USB** wiederholt kurz drücken, um in den CD-Modus zu wechseln.
2. **▶||** drücken, die Wiedergabe startet.
3. Für eine Abspielpause **▶||** drücken.
 - Das Gerät unterbricht die Wiedergabe.
4. Um die Wiedergabe fortzusetzen, **▶||** drücken.
5. Um die Wiedergabe zu beenden, **■** drücken.

Hinweis

Vor Entnahme der CD immer **■** drücken.

CD direkt wiedergeben

- Eine der Tasten **DISC1/DISC2/DISC3** drücken. Die Wiedergabe der jeweiligen Disc wird sofort gestartet.

Titel auswählen, schneller Suchlauf

- Um zum nächsten Titel zu springen, einmal **▶▶|** drücken.
- Um zum vorigen Titel zu springen, einmal **|◀◀** drücken.
- Das Display zeigt die jeweils eingestellte Titel-Nummer.
- So oft **|◀◀** oder **▶▶|** drücken, bis die gewünschte Titel-Nummer angezeigt wird.

Während der Wiedergabe kann ein schneller Suchlauf vorwärts oder rückwärts durchgeführt werden, um eine bestimmte Stelle zu suchen. Dabei erfolgt die Musik-Wiedergabe über die Lautsprecher.

- Für einen schnellen Vorlauf **▶▶|** drücken und halten, bis die gewünschte Stelle gefunden wurde.
- Für einen schnellen Rücklauf **|◀◀** drücken und halten, bis die gewünschte Stelle gefunden wurde.
- Taste loslassen. Die Wiedergabe wird an dieser Stelle fortgesetzt.

Die Wiederholungsfunktion nutzen

Titel, CD wiederholen, Zufallswiedergabe

- Den gewünschten Titel am Gerät auswählen. Im Display wird die gewählte Titel-Nummer angezeigt.
- Die Taste **▶||** drücken.
- Wiederholt die Taste **REP/RAN/ PRE ▼** drücken.

REPEAT - ALL DISC: Alle CDs werden wiederholt.

REPEAT - ONE DISC: Die aktuelle CD wird wiederholt.

REPEAT - ONE: Der aktuelle Titel wird wiederholt.

RAN: Wiedergabe der Titel der CD in zufälliger Reihenfolge dazu Taste gedrückt halten bis RANDOM im Display erscheint.

Hinweis

Die Wiederholen-Funktion kann auch bei aktivierter Programmier-Funktion eingestellt werden.

Wiederholen-Funktion beenden

- Die Taste **REPEAT** so oft drücken, bis keine Anzeige mehr im Display angezeigt wird.



Die Disc wird ohne Wiederholung bis zum Ende abgespielt, wenn die Wiedergabe nicht gestoppt wird.





Die Programmierungsfunktion nutzen

Mit der Programmierungsfunktion können bis zu 40 Titel einer DISC in einer festgelegten Reihenfolge abgespielt werden.

Hinweis

Die Programmierung kann nur mit eingelegter CD und im Stopp-Modus vorgenommen werden.

1. Mit der Taste **DISC** die CD auswählen (1, 2, oder 3) auf der die Titelwiedergabe programmiert werden soll.
2. Die Taste  drücken, um die Wiedergabe zu beenden.
3. Die Taste **MEM/CLK-ADJ** drücken.
 - Im Display wird <MEMORY> und blinkend die Nummer des Programmplatzes sowie die Eingabestellen der Titelnummer angezeigt.
4. Mit den Tasten  /  den ersten gewünschten Titel auswählen.
5. Die Taste **MEMORY** drücken, um die Titelnummer zu speichern.
 - Der Titel ist jetzt auf Programmplatz 01 programmiert.
6. Auf diese Weise die gewünschte Reihenfolge der Titel programmieren.

7. Die Taste  drücken, um die Wiedergabe der programmierten Titel zu starten.
 - Im Display wird <MEMORY> angezeigt.
8. Um die Wiedergabe der programmierten Auswahl zu unterbrechen die Taste  einmal drücken.
9. Um die Wiedergabe erneut zu starten die Taste  erneut drücken.
10. Die Taste  einmal drücken, um die Wiedergabe zu beenden, die programmierte Reihenfolge bleibt erhalten.

Hinweis

Die Programmierung wird auch durch das Öffnen des CD-Fachs, durch den Wechsel des Betriebsmodus oder durch 2maliges drücken der Stop Taste gelöscht.

USB-Medien wiedergeben

Hinweis

- Aufgrund der Vielzahl verschiedener Modelle an USB-Speichermedien kann nicht garantiert werden, dass jedes Modell unterstützt wird.
 - Das Gerät unterstützt nicht den Anschluss von USB-Medien über USB-Verlängerungskabel.
1. Ggf. die Taste **CD/USB** drücken, um in die Betriebsart **USB** zu wechseln.
 2. Das USB-Medium mit dem USB-Anschluss an der Vorderseite des Gerätes verbinden.



Abb. 3: USM-Medium einsetzen

Die MP3 Dateien werden eingelesen und im Display in Form von Anzahl der Alben und Gesamtanzahl der Titel angezeigt.

Mit der Bedienung warten, bis der Inhalt komplett eingelesen wurde, um sicherzustellen, dass alle benötigten Informationen vom Speichermedium gelesen wurden.

Wenn kein Speichermedium angeschlossen ist oder nicht gelesen werden kann, erscheint die Anzeige <NO USB> im Display.

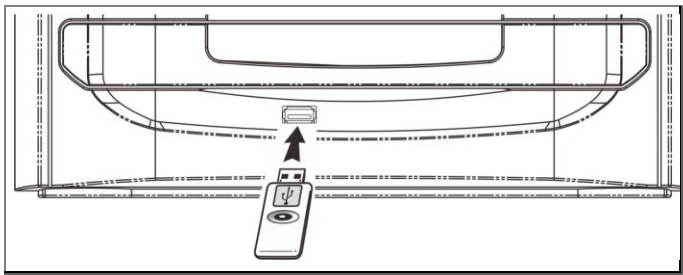
3. Die Taste **▶||** drücken, die Wiedergabe startet.
4. Für eine Abspielpause **▶||** drücken.
 - Das Gerät unterbricht die Wiedergabe.
5. Die Taste **▶||** drücken, um die Wiedergabe fortzusetzen.
6. Die Taste **■** drücken, um die Wiedergabe zu beenden.

Hinweis

Die weitere Bedienung sowie die Wiedergabefunktionen sind ähnlich wie unter „Allgemeine Hinweise zu CDs / MP3-CDs“ auf Seite 25, beschrieben.

Speichermedium entnehmen

Hinweis

Vor der Entnahme zu anderer Quelle schalten.

- Den USB-Stick oder den MP3 Flash Player durch Abziehen entfernen.

Kassettendeck bedienen

Hinweis

Das Gerät ist ein Doppelkassettendeck (Tapedeck). DECK 1 ist für die Wiedergabe und die Aufnahme, DECK 2 nur für die Wiedergabe von Kassetten geeignet. Die beschriebene Bedienung zur Wiedergabe von Kassetten können sowohl mit DECK 1 als auch mit DECK 2 durchgeführt werden. Die Bedientasten sind (bis auf die Taste ● **REC** zur Aufnahme bei DECK 1) identisch.

Hinweise bei Bedienung des Kassettenrekorders

Bei geöffneten Kassettenfächern darauf achten, dass keine Fremdgegenstände in das Gerät gelangen können.

Einschalten der Betriebsart Kassette

1. Das Gerät mit der Taste **ON/STANDBY** an der Gerätefront einschalten.
2. Die Taste **TAPE** drücken, um in die Betriebsart Kassette einzuschalten.

Kassette einlegen

Hinweis

Der Kassettenrekorder erzielt die bestmögliche Qualität bei der Verwendung von Kassetten des Standards IEC I. Speziell bei der Aufnahme mit anderen Kassettenstandards kann es zu Qualitätseinbußen kommen.

1. Taste  des gewünschten Kassettenfaches drücken.
2. Das jeweilige Kassettenfach öffnet sich nach vorne. Dabei darf es nicht behindert werden.
3. Eine Kassette so einlegen, dass die volle Spule links ist und die offene Kassettenseite nach unten zeigt.
4. Das Kassettenfach schließen, bis es hörbar einrastet.

Hinweis

Bei ungleichmäßigem Lauf von Kassetten, besonders bei der Ausführung C120, liegt die Ursache zumeist an der Kassette und nicht am Gerät.

Kassette wiedergeben

1. Die PLAY-Taste ► drücken. Die Wiedergabe beginnt.
2. Für eine Abspielpause die PAUSE-Taste || drücken. Das Gerät unterbricht die Wiedergabe.
3. Um die Wiedergabe fortzusetzen, die PAUSE-Taste || erneut drücken.
4. Um die Wiedergabe zu beenden, die STOP-Taste □⏏ drücken.

Erreicht die Kassette während der Wiedergabe das Bandende wird die Wiedergabe beendet.

Kontinuierliche Wiedergabe von 2 Kassetten

1. Zwei Kassetten, die hintereinander wiedergegeben werden sollen in das jeweilige Kassettenfach legen.
2. Die PLAY-Taste ► von TAPE 2 drücken, die Wiedergabe beginnt.
3. Die PLAY-Taste ► und die PAUSE-Taste || von TAPE 1 gleichzeitig drücken. Nach Beendigung der Wiedergabe von TAPE 2 wird die Wiedergabe der Kassette in TAPE 1 gestartet.

Schneller Suchlauf vorwärts oder rückwärts

Es kann ein schneller Suchlauf vorwärts oder rückwärts durchgeführt werden, um eine bestimmte Stelle zu suchen.

- Die STOP-Taste □⏏ drücken.
- Die REW-Taste ◀◀ drücken, um das Band zurücklaufen zu lassen bzw. die F.FFD-Taste ▶▶ drücken, um das Band vorlaufen zu lassen.

Kassette entnehmen

1. Zum Entnehmen der Kassette zuerst die Wiedergabe mit □⏏ beenden
2. Das Kassettenfach durch erneuten Druck auf □⏏ öffnen.
3. Kassette entnehmen.

Aufnahmefunktion

Absicherung gegen unbeabsichtigtes Löschen

Bei jeder Neuaufnahme wird die alte Aufnahme gelöscht. An der Rückseite der Kassette befinden sich zwei kleine Plastikzungen. Werden diese herausgebrochen, ist das Band vor zufälligem Löschen geschützt.



Abb. 4

Bei bespielten Kassetten der Industrie sind diese Zungen bereits entfernt. Ein nachträgliches Löschen ist trotzdem möglich, wenn vor einer Neuaufnahme die Öffnung mit Plastik-Klebeband überklebt wird.

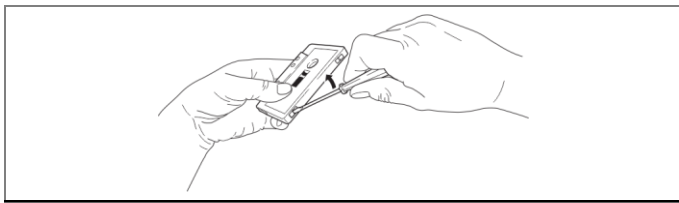

Abb. 5

Aufnahme von Radio, CD, USB, Plattenspieler

Hinweis

Rundfunk- oder CD-Aufnahmen sind nur im Rahmen der Urheberrechtsbestimmungen zulässig. Mit dem Gerät kann eine Aufnahme von Radio, CD, USB oder Schallplatte erfolgen.

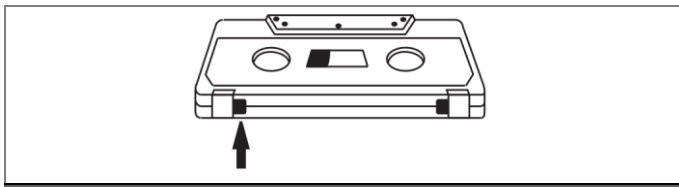
Die optimale Aussteuerung übernimmt eine funktionssichere Steuerautomatik. Eine Veränderung der Lautstärke nimmt keinen Einfluss auf die Aufnahme.

1. Legen Sie eine unbespielte Kassette in das Kassettenfach DECK 1 ein. Achten Sie darauf, dass die Lasche für die Aufnahmesperre nicht herausgebrochen ist.
2. Mit den Tasten **CD/USB**, **TUNER** oder **PHONO** die Quelle auswählen.

Hinweis

Aufnahme von Radio: Den gewünschten Sender einstellen.

Aufnahme von CD: Gewünschte DISC wählen.

Aufnahme von USB: Medium verbinden.

Aufnahme von Plattenspieler: Platte auflegen, SPEED 33/45 einstellen.

Aufnahme starten

1. Die PAUSE-Taste **II** drücken.
2. Die Taste **● REC** drücken, die PLAY-Taste wird automatisch mitgedrückt.
3. Die Wiedergabe der gewünschten Quelle starten (Radio, CD/USB, TUNER, PHONO).
4. Die PAUSE-Taste **II** drücken. Die Aufnahme startet.
5. Mit der PAUSE-Taste **II** kann die Aufnahme unterbrochen werden. Durch erneutes Drücken der PAUSE-Taste **II** wird die Aufnahme wieder fortgesetzt.
6. Mit der STOP-Taste **■** wird die Aufnahme beendet.

Hinweis

Erreicht die Kassette während der Aufnahme das Bandende, wird die Aufnahme automatisch beendet.

Aufnahme von Kassette zu Kassette (Dubbing)

1. Mit der Taste **TAPE** die Aufnahmequelle wählen.
2. Die bespielte Kassette in das Kassettenfach von DECK 2 und die Leerkassette in das Kassettenfach von DECK 1 einlegen.

Hinweis

Falls die Kassette nicht vollständig zurückgespult wurde, kann dies auch manuell erfolgen.

3. Tasten PAUSE **II** und **● REC** von DECK 1 drücken (Play **▶** wird automatisch mitgedrückt).
4. Play-Taste **▶** von DECK 2 drücken, um die Wiedergabe zu beginnen.
5. PAUSE-Taste **II** drücken, um die Aufnahme von DECK 1 zu starten.
6. Durch Drücken der STOP-Taste **■** wird die Aufnahme beendet.

Hinweis

Erreicht die Kassette während der Aufnahme das Bandende, wird die Aufnahme automatisch beendet.

Aufnahme mit hoher Geschwindigkeit (High-Speed Dubbing)

1. Taste **DUBBING** drücken, sodass diese eingedrückt ist.
2. Die Aufnahme wie zuvor beschrieben starten.

Hinweis

Während einer Aufnahme kann nicht zu einer anderen Quelle geschaltet werden.

Schallplatte abspielen

1. Platte auflegen, bei Singles den Zentrierpuck aufsetzen. Ggf. den Nadelschutz entfernen.
2. Die **MODE**-Taste bis zur Betriebsartwahl „PHONO“ drücken.
3. Mit dem Wahlhebel **SPEED** die Wiedergabegeschwindigkeit **33, 45** oder **78** wählen.
4. Den Halteclip an der Tonarmablage lösen und den Tonarm mit dem Hebel des Tonarmliftes anheben.
5. Den Tonarm vorsichtig von der Tonarmstütze nehmen und über der Einlaufrille der Platte positionieren.
 - Der Plattenteller beginnt sich zu drehen.
6. Den Tonarm mit dem Hebel des Tonarmliftes absenken.
 - Der Tonarm kann an jeder beliebigen Stelle - auch zur kurzzeitigen Spielunterbrechung - angehoben werden. Der Plattenteller dreht sich weiter.
7. Die Lautstärke am Lautstärkeregler einstellen.

Abspielen beenden

1. Den Tonarm mit dem Hebel des Tonarmliftes anheben.
2. Den Tonarm vorsichtig über der Tonarmablage positionieren und mit dem Hebel des Tonarmliftes absenken.
3. Den Tonarm mit dem Halteclip sichern.

AUTO-STOPP Funktion

Ist der **AUTO STOP** Schalter auf ON stoppt der Plattenteller automatisch am Plattenende und wenn er auf der Tonarmstütze liegt.

Ist der Schalter auf OFF dreht der Plattenteller immer.

Timer-Funktion

Hinweis

Die Timer-Funktion kann erst genutzt werden, wenn die korrekte Uhrzeit eingestellt wurde.

Uhrzeit einstellen

Die Uhrzeit des Gerätes kann im STANDBY-Betrieb (Gerät ausgeschaltet, mit Netz verbunden) eingestellt werden.

1. Die Taste **MEM/CLK-ADJ** kurz drücken, die Stundenanzeige blinkt im Display.
2. Mit den Tasten **◀◀** , **▶▶** die aktuelle Stunde einstellen.
3. Mit den Tasten **◀◀** , **▶▶** die aktuelle Minute einstellen.
4. Die Taste **MEM/CLK-ADJ** erneut drücken, um die Einstellung abzuschließen.

Hinweis

Bei Netzausfall oder nach Ziehen des Netzsteckers muss die Uhrzeit neu eingestellt werden.

Timer einstellen

Das Gerät verfügt über zwei Timerfunktionen:

- Den Einschalt-Timer, der das Gerät zur eingestellten Weckzeit einschaltet und den
- Sleep-Timer, der das Gerät nach einer eingestellten Zeit automatisch abschaltet.

Einschaltzeit einstellen

Mit dieser Funktion kann eine tägliche Einschaltzeit des Gerätes eingestellt werden. Wird während der Einstellung länger als 20 Sekunden keine Taste gedrückt, verlässt das Gerät den Modus automatisch. In diesem Fall muss von vorne begonnen werden.

1. Zur Aktivierung die Taste **MODE** auf der Fernbedienung drücken.
ON blinkt und die Uhrzeit wird angezeigt.
2. Die Taste **MEM/CLK-ADJ** drücken, die Stunden beginnen zu blinken.
Mit den Tasten **◀◀** , **▶▶** die aktuelle Stunde einstellen.
3. Die Taste **MEMORY** drücken, die Minuten blinken.
Mit den Tasten **◀◀** , **▶▶** die aktuelle Minute einstellen.
4. Die Taste **MODE** drücken, OFF blinkt und die Uhrzeit wird angezeigt.

5. Die Taste **MODE** drücken, die Quelle erscheint.
6. Die Taste **MEM/CLK-ADJ** drücken, die Quelle blinkt.
Mit den Tasten **◀◀** , **▶▶** die Quelle auswählen.
7. Die Taste Mode drücken, um zu bestätigen.

Hinweis

Das Gerät schaltet sich ein, die Lautstärke nimmt langsam zu.

Ist keine CD eingelegt bzw. kein Medium verbunden, schaltet die Weckfunktion den TUNER ein. Es muss sichergestellt werden, dass ein gut empfangbare Sender eingestellt ist.

Wecker nach Alarm ausschalten

- Die Taste **ON/STANDBY** drücken, um das Gerät auszuschalten.

Hinweis

Die Weckfunktion schaltet das Gerät am nächsten Tag zur eingestellten Weckzeit wieder ein. Im Display ist weiterhin das Timer-Symbol ☺ sowie die Quelle eingeblendet.

Timer ein- und ausschalten

- Taste **TIMER** der Fernbedienung kurz drücken, um den Timer ein- bzw. auszuschalten.

Bei eingeschaltetem Timer erscheint im Display das Timer-Symbol ☺.

Sleep

Sleep setzt das Gerät nach einer gewählten Zeit in den Standby-Modus.

Sleep kann zwischen 1 und 90 Minuten eingestellt werden.

1. Die Taste **SLEEP/TIMER** drücken und gedrückt halten.
Die Zeit wird im Sekundentakt von 90 zu 10 Minuten verringert (10 Minuten Schritte).
2. Taste **SLEEP/TIMER** loslassen, sobald die gewünschte Zeit angezeigt wird.
Im Display wird das SLEEP-Symbol „ZZZ“ angezeigt.

Das Gerät geht nach der gewählten Zeit automatisch in den Standby-Modus.

Fehlerbehebung

Probleme mit dem Gerät

Symptom	Mögliche Ursache/Abhilfe
Gerät lässt sich nicht einschalten	Gerät wird nicht mit Strom versorgt. Netzkabel richtig an die Netzsteckdose anschließen.
Kein Ton zu hören	Lautstärke erhöhen. Kopfhörer-Stecker aus dem Gerät ziehen. Ggf. ist die falsche Quelle ausgewählt worden.
Störrauschen zu hören	In der Nähe des Gerätes sendet ein Mobiltelefon oder ein anderes Gerät störende Radiowellen aus. Mobiltelefon oder das Gerät aus der Umgebung des Gerätes entfernen.
Andere Störungen, laute Geräusche oder gestörte Display-Anzeige	Elektronische Bauteile des Gerätes sind gestört. Netzstecker ziehen, ca. 10 Sekunden warten, Netzstecker wieder einstecken.
Display schaltet sich nicht ein	Gerät einschalten. Netzstecker ziehen, Netzstecker wieder einstecken, Gerät einschalten.

Probleme mit dem Radio

Symptom	Mögliche Ursache/Abhilfe
Es wird kein Radiosender empfangen	Gerät befindet sich nicht im Radio-Modus. Taste TUNER/BAND drücken. Falsche Frequenz. Richtige Frequenz einstellen.
Ton ist schwach oder von schlechter Qualität	Andere Geräte, z. B. Fernseher stören den Empfang. Gerät weiter entfernt von anderen Geräten aufstellen. Antenne ist nicht ausgerichtet. Antenne drehen, um den Empfang zu verbessern.

Probleme mit dem CD-Player

Symptom	Mögliche Ursache/Abhilfe
CD wird nicht wiedergegeben oder springt bei der Wiedergabe weiter	<p>Gerät befindet sich nicht im CD-Modus.</p> <p>Falsche CD eingelegt. CD wechseln.</p> <p>Das CD-Fach ist nicht geschlossen. CD-Fach schließen.</p> <p>CD ist falsch eingelegt. CD mit der beschrifteten Seite nach oben zentriert einlegen.</p> <p>CD ist verschmutzt oder defekt. CD reinigen oder andere CD verwenden.</p> <p>Im CD-Fach hat sich Feuchtigkeit niedergeschlagen. CD entnehmen und das CD-Fach ca. 1 Stunde zum Trocknen offen stehenlassen.</p> <p>Die Spielzeit der Audio-CD beträgt mehr als 74 Minuten. Andere CD verwenden.</p>
Ton setzt aus	<p>Lautstärke ist zu hoch eingestellt. Lautstärke verringern.</p> <p>CD ist verschmutzt oder defekt. CD reinigen oder andere CD verwenden.</p> <p>Gerät ist Vibrationen ausgesetzt. Das Gerät an einem vibrationsarmen Ort aufstellen.</p>

Probleme mit der Fernbedienung

Symptom	Mögliche Ursache/Abhilfe
Keine USB-Wiedergabe möglich	<p>Gerät befindet sich nicht im USB-Modus. Mit der Taste CD/USB zu USB wechseln.</p> <p>Medium nicht eingesetzt oder leer. Medium korrekt einsetzen bzw. mit Musikdaten bespielen.</p> <p>Korrekte Formatierung beachten.</p>

Probleme mit USB-Medien

Symptom	Mögliche Ursache/Abhilfe
Keine USB-Wiedergabe möglich	<p>Gerät befindet sich nicht im USB-Modus. Mit der Taste CD/USB zu USB wechseln.</p> <p>Medium nicht eingesetzt oder leer. Medium korrekt einsetzen bzw. mit Musikdaten bespielen.</p> <p>Korrekte Formatierung beachten.</p>

Probleme mit dem Kassettenrekorder

Symptom	Mögliche Ursache/Abhilfe
Keine Wiedergabe möglich.	Keine Kassette eingelegt. Band der Kassette am Ende angelangt. Band der Kassette hängt durch. Band leicht straffen.
Die Wiedergabe ist unregelmäßig.	Der Tonkopf ist verschmutzt. Tonkopf reinigen. Die Kassette ist defekt. Kassette wechseln.
Keine Aufnahme möglich	Der Aufnahmeschutz der Kassette ist entfernt worden. Kassette wechseln oder den Aufnahmeschutz mit Klebeband abdecken. Falsche Quelle CD, TUNER, PHONO gewählt.
Die Aufnahme ist verzerrt.	Der Aufnahmekopf ist verschmutzt. Aufnahmekopf reinigen. Die Kassette ist defekt oder falsch. Kassette wechseln, keine METAL oder CHROM-Kassetten verwenden.
Höhere Frequenzen sind zu schwach.	Der Aufnahmekopf ist verschmutzt. Aufnahmekopf reinigen.

Probleme mit dem Plattenspieler

Symptom	Mögliche Ursache/Abhilfe
Der Tonarm überspringt Spuren, gleitet über die Platte oder bewegt sich nicht	Der Plattenspieler steht nicht waagrecht. Den Plattenspieler auf eine waagerechte Unterlage stellen. Die Platte ist verschmutzt oder verkratzt. Die Platte mit einem Plattenreiniger reinigen oder eine andere Platte abspielen.
Kein Ton	Nadelschutz nicht abgenommen. Lautstärke prüfen.
Schlechte Tonqualität, starke Störgeräusche, Tonaussetzer usw.	Die Nadel ist verschmutzt oder abgenutzt. Die Nadel mit einem Pinsel säubern bzw. auswechseln. Die Platte ist verschmutzt oder verstaubt. Die Platte mit einem Plattenreiniger reinigen.
Die Drehzahl stimmt nicht	Die Drehzahl entsprechend der Angabe auf der Platte einstellen. (33 U/min., 45 U/min)
Der Ton leiert	Der Antriebsriemen ist zu locker und muss gewechselt werden.

Gerät reinigen

⚠️ WARNUNG

Gefahr durch elektrische Spannung!

Um die Gefahr eines elektrischen Schlages zu vermeiden, darf das Gerät nicht mit einem nassen Tuch oder unter fließendem Wasser gereinigt werden. Vor dem Reinigen immer den Netzstecker ziehen.

ACHTUNG

Beschädigung von Bauteilen!

Keine Scheuerschwämme, Scheuerpulver und Lösungsmittel wie Alkohol oder Benzin zur Reinigung verwenden.

Das Gehäuse nur mit einem weichen, mit Wasser angefeuchteten Tuch, reinigen.

Hinweise zur CD

Die CD stets in der Hülle aufbewahren und nur an den Kanten anfassen. Die in Regenbogenfarben schimmernde Oberfläche darf nicht berührt werden und sollte stets sauber sein. Kein Papier oder Klebeband auf die Etikettenseite der Disk kleben. Die CD sollte von praller Sonneneinstrahlung und Wärmequellen wie Heizungen ferngehalten werden.

Ebenfalls darf eine CD nicht in einem direkt in der Sonne geparkten Wagen liegen, da die Innentemperatur im

Wagen extrem hoch ansteigen kann. Fingerabdrücke und Staub auf der bespielten Seite mit einem sauberen, trockenen Reinigungstuch reinigen.

Fingerabdrücke und Staub auf der bespielten Seite mit einem sauberen, trockenen Reinigungstuch reinigen.

Zum Reinigen von CDs keine Reinigungsflüssigkeiten, Antistatikspray oder Lösungsmittel wie Benzin, Verdünnung oder sonstige im Handel erhältliche Chemikalien verwenden. Hartnäckige Flecken können mit einem feuchten Fensterleder beseitigt werden.



ACHTUNG

Beschädigung von Bauteilen!

Kreisende Bewegungen beim Reinigen verursachen Kratzer, die zu Fehlern bei der Wiedergabe führen können.

Immer vom Mittelpunkt zum Rand der CD wischen.

Nadel und Platte reinigen

Nadel und Platte sollten vor dem Abspielen stets gereinigt werden, um eine vorzeitige Abnutzung zu verhindern.

1. Mit einem Reinigungspinsel von hinten nach vorne über die Nadel streichen.
2. Zur Reinigung der Platte mit einem Plattentuch leicht schräg über die Platte wischen.

Auswechseln der Nadel

Die Abtastnadel ist durch den Abspielvorgang natürlichem Verschleiß ausgesetzt. Wir empfehlen daher eine regelmäßige Überprüfung.

Hinweis

Abgenutzte oder beschädigte (abgesplitterte) Abtastnadeln zerstören die Schallplatten. Bei Ersatzbedarf, wenn möglich, die Originalnadel verwenden.

1. Die Abtastnadel **A** schräg nach unten abziehen.
2. Das Einsetzen der Abtastnadel **A** erfolgt in umgekehrter Weise.



Abb. 6: Austausch Nadel

Kassettenrekorder reinigen

Hinweis

Die Kassette vor der Aufbewahrung zum Bandanfang zurückspulen. Die Kassetten stets in der Hülle aufbewahren. Die Kassetten am besten stehend aufbewahren, wobei die volle Spule unten liegen sollte.

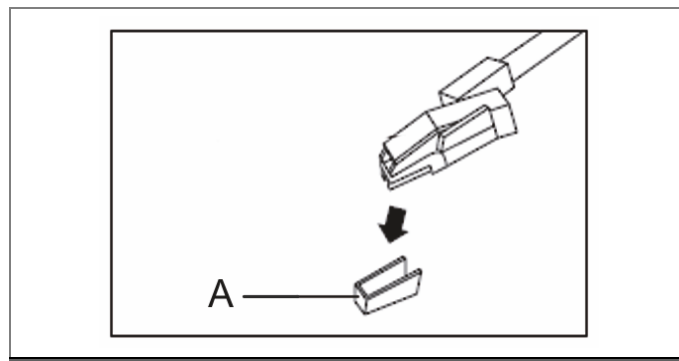
Die Kassette darf nicht zu hohen Temperaturen (Sonnenlicht, Heizungen usw.) oder Feuchtigkeit ausgesetzt werden. Ebenfalls darf die Kassette keinem Magnetfeld (Lautsprecher, Computer-Monitore usw.) ausgesetzt werden.



Abb. 7: Kassettenrekorder reinigen

Bei längerem Betrieb bildet der vom Tonband abfallende magnetische Staub eine Schicht auf dem Aufnahme-/Wiedergabekopf (2), dem Löschkopf (1), der Tonwelle und der Bandandruckrolle (3). Bei Nachlassen der Aufnahme- oder Wiedergabequalität müssen diese Teile mit Alkohol oder Tonkopfreiniger gesäubert werden.

- Zum Reinigen das Kassettenfach öffnen.
- Für die Reinigung ein Tuch oder ein Wattestäbchen benutzen.
- Wegen der schlechten Zugänglichkeit dieser Teile ist die Verwendung einer Reinigungskassette zu empfehlen.
- Weitergehende Eingriffe, z. B. Ölen, Fetten, Änderungen von Einstellungen usw. dürfen nicht vorgenommen werden.
- C 120-Kassetten sind nicht empfehlenswert. Bei ungleichmäßigem Lauf von Kassetten liegt die Ursache im Allgemeinen an der Kassette.
- Die Kassette vor dem Einsetzen flach von beiden Seiten sanft auf eine Tischplatte oder Ähnlichem schlagen, damit vorstehende Bandwindungen zurechtgeschoben werden.

Entsorgungshinweise

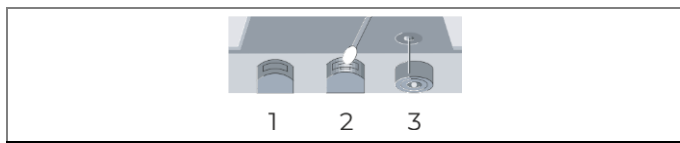
Entsorgung der Verpackung

⚠ GEFAHR

Lebensgefahr durch Ersticken!

Erstickungsgefahr durch Folien und andere Verpackungsmaterialien.

Die Verpackung und deren Teile nicht Kindern überlassen.

Das Gerät wurde beim Transport durch die Verpackung geschützt. Alle eingesetzten Materialien sind umweltverträglich und wieder verwertbar.

Die Verpackung umweltgerecht entsorgen. Beim Händler oder über die kommunale Entsorgungseinrichtung nach Möglichkeiten einer umwelt- und sachgerechten Entsorgung der Verpackung erkundigen.

Entsorgung des Gerätes

Altgeräte sind kein wertloser Abfall. Durch umweltgerechte Entsorgung können wertvolle Rohstoffe wieder gewonnen werden.



Dieses Gerät ist entsprechend der Richtlinie 2012/19/EU über Elektro- und Elektronik-Altgeräte (WEEE) gekennzeichnet.

Dieses Produkt darf am Ende seiner Lebensdauer nicht über den normalen Haushaltsabfall entsorgt werden, sondern muss an einem Sammelpunkt für das Recycling von elektrischen und elektronischen Geräten abgegeben werden.

Das Symbol auf dem Produkt, der Gebrauchsanleitung oder der Verpackung weist darauf hin.

Die Werkstoffe sind gemäß ihrer Kennzeichnung wiederverwertbar. Mit der Wiederverwendung, der stofflichen Verwertung oder anderen Formen der Verwertung von Altgeräten wird ein wichtiger Beitrag zum Schutz der Umwelt geleistet.

Beim Händler oder über die kommunale Entsorgungseinrichtung nach Möglichkeiten einer umwelt- und sachgerechten Entsorgung des Gerätes erkundigen.

Entsorgung von Batterien

Batterien können Giftstoffe enthalten, die die Gesundheit und die Umwelt schädigen.

Dieses Zeichen befindet sich auf schadstoffhaltigen Batterien:



- Batterien unterliegen der Europäischen Richtlinie 2006/66/EG und dürfen nicht mit dem normalen Hausmüll entsorgt werden.
- Der Endnutzer ist verpflichtet, Batterien nach Gebrauch zurückzugeben. Die Rückgabe kann unentgeltlich in z. B. Geschäften (Batteriesammelbox) oder anderen kommunalen Sammelstellen erfolgen.
- Der Endnutzer ist verpflichtet, sich über die örtlichen Bestimmungen zur gesonderten Entsorgung von Batterien zu informieren, da durch die korrekte Entsorgung Umwelt und Menschen vor möglichen negativen Folgen geschützt werden.

Ersatzteile & Zubehör

Die Verfügbarkeit von passendem Zubehör und Ersatzteilen für Ihr Gerät können Sie rund um die Uhr unter <https://dual.de/shop/> erfragen.

Bitte beachten, dass wir nur an eine Anschrift innerhalb von Deutschland versenden können.

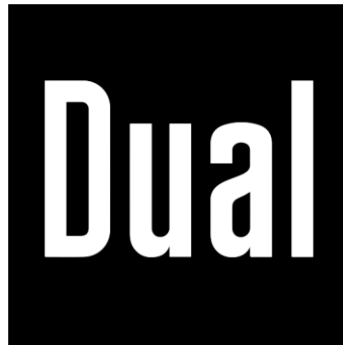

Hersteller

DUAL GmbH · Graf-Zeppelin-Str. 7 · D-86899 Landsberg · www.dual.de
Servicehotline: 08191 / 915 777 0 · E-Mail: support@dual.de